

Comparaison des différents palans manuels	12
Palans REMA C-21	13
Palans ELEPHANT	14
Palans pour "salle blanche"	16
Palans pour industrie alimentaire	17
Palans REMA Select 200 OD	18
Palans REMA X-line	20
Palans REMA BLACKLINE	21
Combiné palans et chariots REMA S20G/S20P	22
Palans/chariots REMA KBT2000D	24



Comparaison des différents palans manuels



REMA C-21

Très faible en propre poids, construction compacte et bon rapport qualité-prix

Les particularités:

Usage universel, pour l'industrie et travaux de montage.

500kg - 5.000kg

Pagina 13



Elephant H100

Palan industriel avec roulements de précision.

Les particularités:

Conçu pour un usage intensif dans p.e. le offshore et les industries lourdes

500kg - 5.000kg

Pagina 14



REMA Select 200-OD

Construit avec un limiteur de charge pour éviter les surcharges

Les particularités:

Travailler en toute sécurité. Protège le palan et la construction contre les surcharges imprévues.

250kg - 30.000kg

Pagina 18-19



REMA X-line

Palan avec un bon rapport qualité-prix.

Les particularités:

Identique au palan Select 200-OD, sauf sans limiteur de charge.

250kg - 10.000kg

Pagina 20

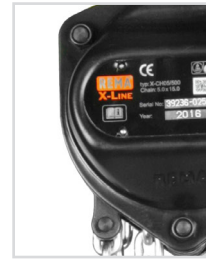

REMA BLACK-line

Palan avec un bon rapport qualité-prix. En finition noire, discrète.

Les particularités:

Identique au palan Select 200-OD, sauf sans limiteur de charge. Conçu pour le monde du spectacle et théâtre.

250kg - 500kg

Pagina 21



Mini-palan hoist-man

Léger et très compacte, version en 150 et 250kg.

Les particularités:

Grâce au propre poids très léger, le palan est approprié pour les petits travaux de montage et d'assemblage.

150kg - 250kg

Pagina 15

Palans pour salles blanches



Elephant H100 PIH

Identique au palan H100, mais adapté pour les salles blanches (=clean rooms).

Les particularités:

Cage chromée et capotage, crochets et chaîne de levage nicklés.

500kg - 2.000kg

Pagina 16



REMA RIH

Palan entièrement réalisé en INOXYDABLE.

Les particularités:

Conçu pour l'industrie alimentaire, secteur chimique, milieux hydriques etc.

500kg - 1.000kg

Pagina 17

Combiné palans/chariots



REMA S20P

Palan Select 200 OD ou X-line accouplé avec chariot translation par poussée.

Les particularités:

Parfait pour le levage des charges en espaces réduits.

500kg - 5.000kg

Pagina 22



REMA S20G

Palan Select 200 OD ou X-line accouplé avec chariot translation par chaîne.

Les particularités:

Parfait pour le levage des charges en espaces réduits.

500kg - 5.000kg

Pagina 23



REMA KBT

Combinaison de palan et chariot en version hauteur perdue réduite à l'extrême.

Les particularités:

Ce palan est idéal pour les applications de construction ou d'assemblage dont l'encombrement réduit a un rôle primordial.

1.000kg - 6.300kg

Pagina 24

Palan manuel à chaîne type C21

Coefficient de sécurité minimal (SF) de 4,8 ou supérieur. Carter léger et très compact, poids d'un 500 kg = 5.5 kg, facile à porter. Carter solide et indéformable en acier d'une haute résistance. Crochet forgé plus solide et linguet de sécurité d'une nouvelle conception pour encore plus de sécurité. Disques de frein durables. La chaîne de ce palan est probablement la plus résistante B39VH, grade 10+.



Caractéristiques

- Chaîne de levage en acier galvanisé, grade 10 suivant EN 818/7.
- Construction compacte et faible en propre poids.
- Le système de frein tient la charge à n'importe quelle hauteur.
- Crochets avec des linguets de sécurité.
- Guide chaîne breveté.
- Ressort double sur chaque cliquet d'arrêt pour plus de sécurité.
- Les crochets de levage plient progressivement en cas de se casser net.

Livraison standard:

- Hauteur de levée 3 m, hauteur de manoeuvre 2,50m.

Options

- Autre hauteur de levée ou hauteur de manoeuvre sur demande

C-21/500 - C-21/2000

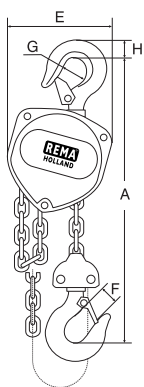

C-21/3000

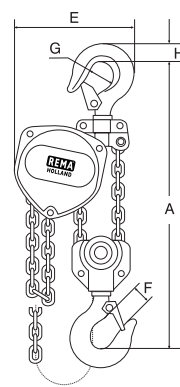
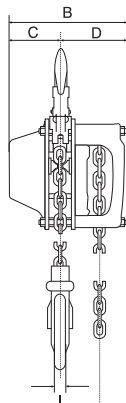

C-21/5000

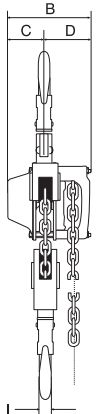
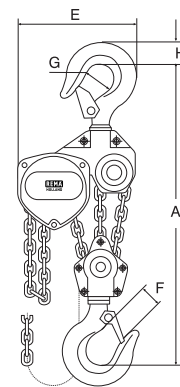
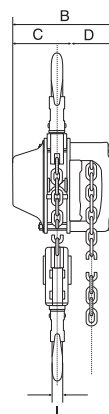

Type	CMU (kg)	Effort sur chaîne de manoeuvre max. (kg)	Chaîne de levage (mm)	Nombre de brins	Chaîne de manoeuvre (mm)	Hauteur de construction (mm)	Poids (3m) (kg)	No.article
C21-500KG	500	26	4,3 x 12	1	4,5 x 23	275	5,5	0021001
C21-1000KG	1.000	32	5,6 x 17	1	4,5 x 23	310	8,9	0021003
C21-1500KG	1.500	33	6,5 x 19	1	4,5 x 23	340	12,6	0021005
C21-2000KG	2.000	33	7,5 x 21	1	4,5 x 23	380	16,6	0021007
C21-3000KG	3.000	38	6,5 x 19	2	4,5 x 23	480	19,3	0021009
C21-5000KG	5.000	34	7,5 x 21	3	4,5 x 23	555	34,0	0021011

Type	A (mm)	B (mm)	C (mm)	D (mm)	E (mm)	F (mm)	G (mm)	H (mm)	I (mm)
C21-500KG	275	131	54	77	121	24	36	17	13
C21-1000KG	310	143	61	82	148	29	43	22	16
C21-1500KG	340	152	68	84	168	29	43	26	21
C21-2000KG	384	164	75	89	193	34	53	29	22
C21-3000KG	480	152	68	84	209	36	53	35	28
C21-5000KG	555	164	75	89	297	45	70	46	34

Palan manuel à chaîne Elephant type H100

L'Éléphant H100 est un palan manuel à chaîne robuste pour le levage des charges lourdes en toute sécurité, dans des conditions ergonomiques et nécessitant un effort de travail modéré.

Caractéristiques

- Effort de travail bas en pleine charge, grâce aux axes à palier à rouleaux.
- Système à double frein.
- Freins automatiques, se bloquent à n'importe quelle hauteur souhaitée.
- Crochets inférieur et supérieur équipés de linguets de sécurité.
- En cas de surcharge le crochet de levage plie progressivement au lieu de se casser net.
- Chaîne de levage à haute résistance assure une longévité accrue.
- Chaîne de levage en acier galvanisée (grade 10 suivant EN 818/7).
- Chaîne de manœuvre zinguée.

Livraison standard:

- 3 m de hauteur de levée.
- 2,5 m hauteur de manoeuvre.

Options

- Disponible dans n'importe quelles autres hauteurs de levage et hauteurs opérationnelles.

0.5 - 2.0 t

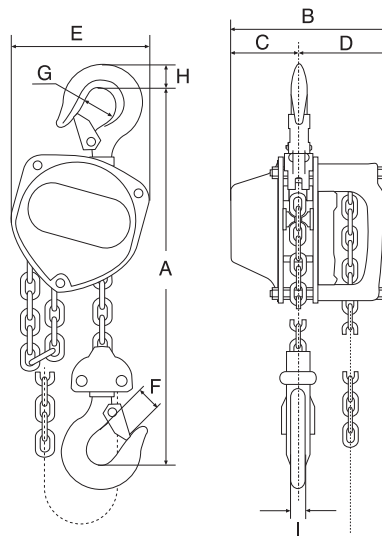

3.1 - 5.0 t

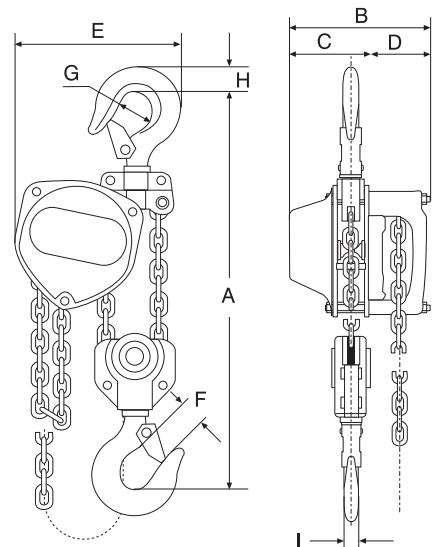

Type	CMU (kg)	Effort sur chaîne de manoeuvre max. (kg)	Chaîne de levage (mm)	Nombre de brins	Chaîne de manoeuvre (mm)	Hauteur de construction (mm)	Poids (3m) (kg)	No.articlé
H100-500KG	500	22	5,0 x 15,0	1	5,0 x 23,6	277	9	0100001
H100-1000KG	1.000	26	6,3 x 19,1	1	5,0 x 23,6	303	11.4	0100003
H100-1600KG	1.600	34	7,1 x 21,0	1	5,0 x 23,6	338	14.7	0100005
H100-2000KG	2.000	34	8,0 x 24,2	1	5,0 x 23,6	379	21	0100007
H100-3100KG	3.100	36	7,1 x 21,0	2	5,0 x 23,6	516	24	0100009
H100-5000KG	5.000	36	9,0 x 27,2	2	5,0 x 23,6	613	39.5	0100011

Type	A (mm)	B (mm)	C (mm)	D (mm)	E (mm)	F (mm)	G (mm)	H (mm)	I (mm)
H100-500KG	277	155	65	90	140	26	36	17	13
H100-1000KG	303	160	69	91	160	30	43	22	16
H100-1600KG	338	167,5	75	92.5	183	35	48	27	20
H100-2000KG	379	183	83	100	215	38	53	29	22
H100-3100KG	516	167,5	75	92.5	230	44	60	37	27
H100-5000KG	613	190	90	100	282	53	70	46	34

Palan manuel à chaîne Elephant type HOISTMAN

L'Éléphant HOISTMAN est un palan manuel à chaîne robuste, dans des conditions ergonomiques et nécessitant un effort de travail modéré.

Caractéristiques

- Effort de travail bas en pleine charge, grâce aux axes à palier à rouleaux.
- Système à double frein.
- Freins automatiques, se bloquent à n'importe quelle hauteur souhaitée.
- Crochets inférieurs et supérieurs équipés de linguets de sécurité.
- En cas de surcharge le crochet de levage plie progressivement au lieu de se casser net.
- Chaîne de levage à haute résistance assure une longévité accrue.
- Chaîne de levage en acier galvanisée (grade 10 suivant EN 818/7).
- Chaîne de manœuvre zinguée.

Livraison standard:

- 2,5 m de hauteur de levée.
- 2 m hauteur de manœuvre.

Options

- Autres hauteurs sur demande.

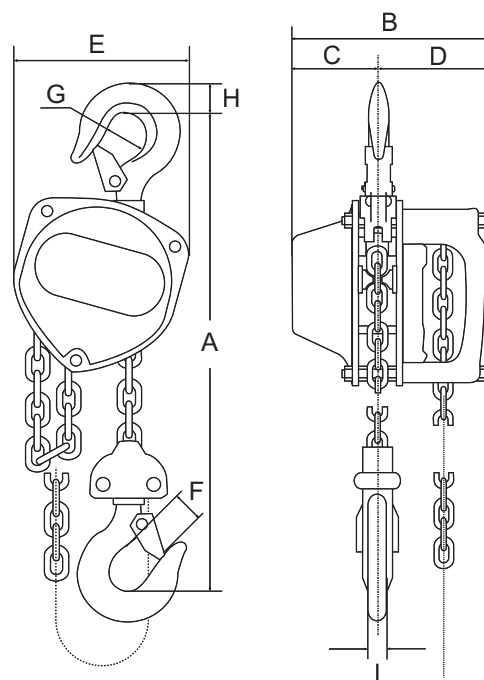

seulement
2,8 kg

Hauteur de levage
2,5 mètres

Type	CMU (kg)	Effort sur chaîne de manœuvre max. (kg)	Chaîne de levage (mm)	Nombre de brins	Chaîne de manœuvre (mm)	Hauteur de construction (mm)	Poids (2,5m) (kg)	No.articlé
HOISTMAN-150KG	150	17	3.1 x 9.3	1	2.5 x 14.0	220	2.8	0100000
HOISTMAN-250KG	250	20	3.1 x 9.3	1	2.5 x 14.0	220	2.8	0100002

Type	A (mm)	B (mm)	C (mm)	D (mm)	E (mm)	F (mm)	G (mm)	H (mm)	I (mm)
HOISTMAN-150KG	220	103	46	57	102	14	24	11	9
HOISTMAN-250KG	220	103	46	57	102	14	24	11	9

Palan manuel "salle blanche" PIH

Le palan manuel ELEPHANT PIH/H100 est très robuste, lequel est utilisable dans les salles blanches.

Caractéristiques

- Tout capotage chromé.
- Plaques latérales nicklés.
- Crochet inférieur et supérieur nicklé.
- Écrous et rondelles en acier inoxydable.
- Chaîne de manoeuvre en acier inoxydable.
- Chaîne de levage nicklé.

Livraison standard:

- Hauteur de levée standard 3m (distance max. entre crochet supérieur et inférieur).
- Hauteur de manoeuvre 2,50 m.

Options

- De chaîne de levage et crochet inférieur en inoxydable.
- Autres hauteurs sur demande.

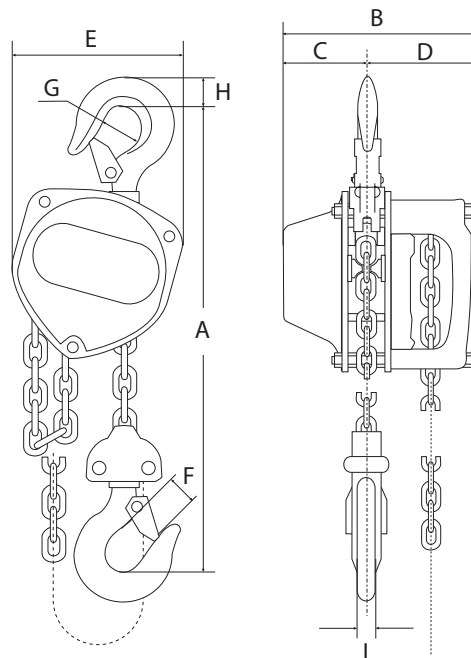

Type	CMU (kg)	Effort sur chaîne de manoeuvre max. (kg)	Chaîne de levage (mm)	Nombre de brins	Chaîne de manoeuvre (mm)	Hauteur de construction (mm)	Poids (3m) (kg)	No.articlé
PIH/H100-500KG	500	22,0	5,0 x 15,0	1	5,0 x 23,6	277	9	0100201
PIH/H100-1000KG	1.000	25,5	6,3 x 19,1	1	5,0 x 23,6	303	11,5	0100203
PIH/H100-2000KG	2.000	34,0	8,0 x 24,2	1	5,0 x 23,6	379	21,0	0100207

Type	A (mm)	B (mm)	C (mm)	D (mm)	E (mm)	F (mm)	G (mm)	H (mm)	I (mm)
PIH/H100-500KG	277	155	65	90	140	26	36	17	13
PIH/H100-1000KG	303	160	69	91	160	30	43	22	16
PIH/H100-2000KG	379	183	83	100	215	38	53	29	22

Palan manuel (complètement en inox) RIH



Le palan manuel Rema RIH est un palan robuste fabriqué entièrement en acier inoxydable, qui est spécialement adapté pour l'industrie alimentaire ou d'autres environnements dont l'acier inoxydable est souhaité.

Caractéristiques

- Protection maximale contre la corrosion
- Adapté pour les environnements très corrosifs ou salles blanches (« cleanrooms »)
- Chaîne de charge et de manœuvre en INOX AISI 316
- Capotage entièrement en INOX AISI 304
- Crochets, noix de levage et plaques latérales en INOX AISI 304
- Traitement de surface: électro-polissage.

Livraison standard:

- Hauteur de levée: 3m (distance max. entre crochet supérieur et inférieur).
- Hauteur de manœuvre: 2,50m

Option:

- Autres hauteurs de levées et de manœuvre sur demande.
- Chariot en INOX.

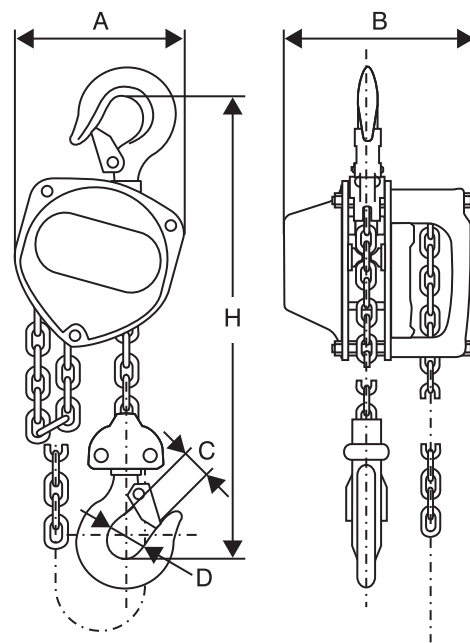

complètement en acier
inoxydable
AISI 316/304

Type	CMU (kg)	Effort sur chaîne de manœuvre max. (kg)	Chaîne de levage (mm)	Nombre de brins	Chaîne de manœuvre (mm)	Hauteur de construction (mm)	Poids (3m) (kg)	No.article
RIH-500	500	22,0	6,3 x 19,0	1	5,0 x 23,3	355	12,5	0110001
RIH-1000	1.000	25,5	7,9 x 23,0	1	5,0 x 23,3	425	20,5	0110003

Type	A (mm)	B (mm)	C (mm)	D (mm)	H (mm)
RIH-500	150	140,0	Ø35	27	355
RIH-1000	193	162,4	Ø43	32	425

Palan manuel S200-OD

Le palan manuel S200 est conçu pour une utilisation intensive, il est robuste et ergonomique. Le type OD est avec limiteur de charge (=Overload Device).

Caractéristiques

- Limiteur de charge innovatrice pour plus de sécurité, permet la descente de la charge même en cas de surcharge (* Sans limiteur de charge).
- Limiteur de charge diminue le risque d'accident et protège la construction propre du palan.
- Faible force manuelle en pleine charge grâce aux roulements améliorés et transmission.
- Double frein pour une sécurité élevée.
- Disques de frein sans amiante.
- Crochet inférieur et supérieur avec linguets de sécurité robustes.
- Chaîne de levage galvanisée à haute résistance grade 8 suivant EN 818-7.
- Chaîne de manoeuvre zinguée.
- Carter en acier, finition orange époxy.

Livraison standard:

- Hauteur de levée 3 m (distance max entre le crochet haut et bas), hauteur de manoeuvre 2,50m.

Options

- Hauteurs de levée et de commande plus élevées.
- Bacs à chaîne pour les palans de 500 kg à 2000 kg hauteur max 10 m.
- Chariots.



250 kg



Option, bac pour chaîne de levage

0.25t - 2.0t

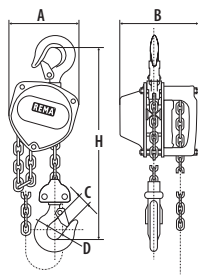

3.0t - 5.0t

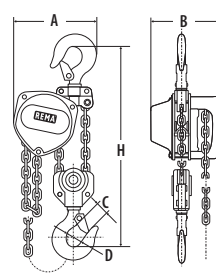

7.5t

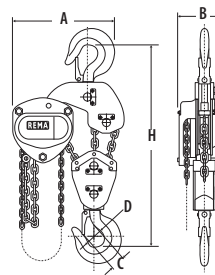

10t

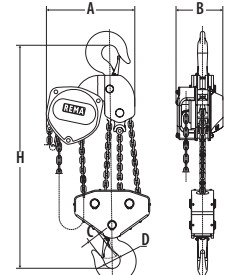

Type	CMU (kg)	Effort sur chaîne de manoeuvre max. (kg)	Chaîne de levage (mm)	Nombre de brins	Chaîne de manoeuvre (mm)	Hauteur de construction (mm)	Poids (3m) (kg)	No.articlé
S200-250KG*	250	23.5	4,0 x 12,0	1	5,0 x 23,7	260	6,0	0120000
S200OD-500KG	500	24.9	5,0 x 15,0	1	5,0 x 23,7	280	9,0	0120001
S200OD-1000KG	1.000	28.4	6,3 x 19,0	1	5,0 x 23,7	330	12,0	0120003
S200OD-1500KG	1.500	30.8	7,1 x 21,0	1	5,0 x 23,7	360	16,0	0120005
S200OD-2000KG	2.000	34.3	8,0 x 24,0	1	5,0 x 23,7	385	20,0	0120007
S200OD-3000KG	3.000	34.3	7,1 x 21,0	2	5,0 x 23,7	510	24,0	0120009
S200OD-5000KG	5.000	37.2	9,0 x 27,0	2	5,0 x 23,7	615	37,0	0120011
S200OD-7500KG	7.500	36.8	9,0 x 27,0	3	5,0 x 23,7	690	62,0	0120013
S200OD-10000KG	10.000	40.0	9,0 x 27,0	4	5,0 x 23,7	820	104.6	0120015

Type	A (mm)	B (mm)	C (mm)	D (mm)	H (mm)
S200-250KG*	108	106	20	30	260
S200OD-500KG	130	128	22	34	280
S200OD-1000KG	150	142	26	39	330
S200OD-1500KG	170	158	29	42	360
S200OD-2000KG	185	175	35	49	385
S200OD-3000KG	220	158	37	50	510
S200OD-5000KG	255	183	43	60	615
S200OD-7500KG	430	189	47	67	690
S200OD-10000KG	360	183	47	65	820

Palan manuel S200



Le palan manuel S200 est conçu pour une utilisation intensive, il est robuste et ergonomique. Sans limiteur de charge.

Caractéristiques

- Faible force manuelle en pleine charge grâce aux roulements améliorés et transmission.
- Double frein pour une sécurité élevée.
- Disques de frein sans amiante.
- Crochet inférieur et supérieur avec linguets de sécurité robustes.
- Chaîne de levage galvanisée à haute résistance grade 8 suivant EN 818-7.
- Chaîne de manoeuvre zinguée.
- Carter en acier, finition orange époxy.
- Livré avec certificat CE et mode d'emploi.

Livraison standard:

- Hauteur de levée 3 m (distance max entre le crochet haut et bas), hauteur de manoeuvre 2,50m.

Options

- Hauteurs de levée et de commande plus hautes.
- Chariots. Translation par chaîne (117, page 41).

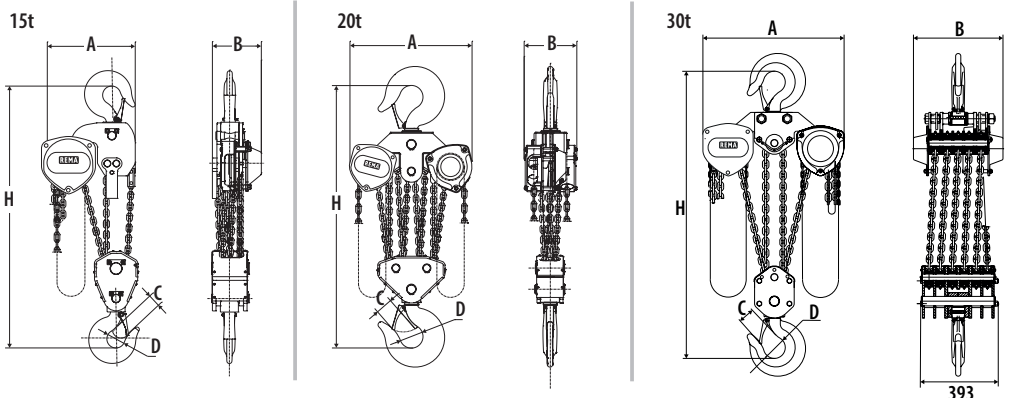

Type	CMU (kg)	Effort sur chaîne de manoeuvre max. (kg)	Chaîne de levage (mm)	Nombre de brins	Chaîne de manoeuvre (mm)	Hauteur de construction (mm)	Poids (3m) (kg)	No.articlé
S200-15000KG	15.000	40.0	9.0 x 27.0	6	5.0 x 23.7	920	162.6	0120017
S200-20000KG	20.000	40.0	9.0 x 27.0	8	5.0 x 23.7 (2x)	1060	200.0	0120019
S200-30000KG	30.000	40.0	10.0 x 28.0	12	5.0 x 23.7 (2x)	1450	200.0	0120021-3

Type	A (mm)	B (mm)	C (mm)	D (mm)	H (mm)
S200-15000KG	386	183	62	77	920
S200-20000KG	577	183	75	90	1060
S200-30000KG	710	452	85	110	1450

Palan manuel X-Line

Le palan manuel X-CH est conçu pour une utilisation intensive, il est robuste et ergonomique.

Caractéristiques

- Faible force manuelle en pleine charge grâce aux roulements améliorés et transmission.
- Double frein pour une sécurité élevée.
- Disques de frein sans amiante.
- Crochets inférieur et supérieur avec linguets de sécurité robustes.
- Chaîne de levage galvanisée à haute résistance grade 8 suivant EN 818-7.
- Chaîne de manoeuvre zinguée.
- Carter en acier, finition orange époxy

Livraison standard:

- Hauteur de levée 3 m (distance max entre le crochet haut et bas),
- Hauteur de manoeuvre 2,50m.

Options

- Hauteurs de levée et de commande plus hautes(= xM).
- Bacs à chaîne pour les palans de 500 kg à 2000 kg hauteur max 10 m.
- Chariots à pousser ou translation par chaîne.

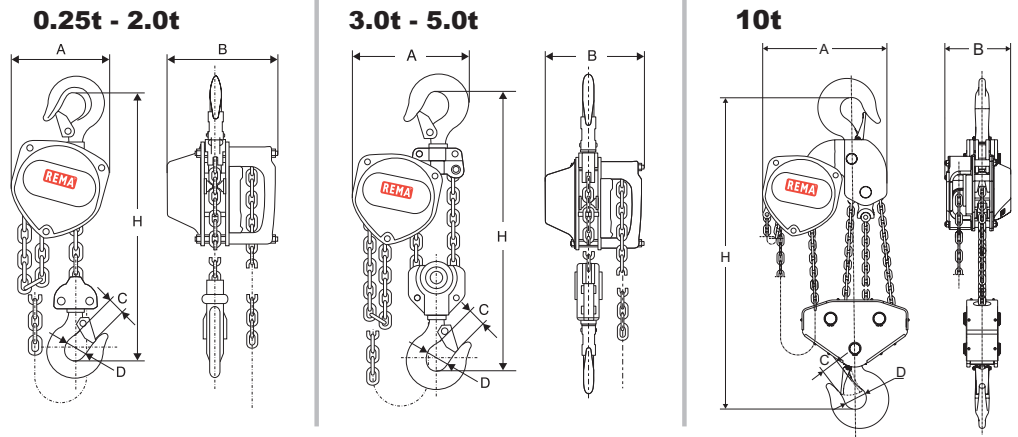

Type	CMU (kg)	Effort sur chaîne de manoeuvre max. (kg)	Chaîne de levage (mm)	Nombre de brins	Chaîne de manoeuvre (mm)	Hauteur de construction (mm)	Poids (3m) (kg)	No.articlé
X-CH025/250KG	250	23.5	4,0 x 12,0	1	5,0 x 23,7	260	6,0	0170000
X-CH05/500KG	500	24,9	5,0 x 15,0	1	5,0 x 23,7	280	9,0	0170001
X-CH10/1000KG	1000	28,4	6,3 x 19,0	1	5,0 x 23,7	330	12,0	0170003
X-CH15/1500KG	1500	30,8	7,1 x 21,0	1	5,0 x 23,7	360	16,0	0170005
X-CH20/2000KG	2000	34,3	8,0 x 24,0	1	5,0 x 23,7	385	20,0	0170007
X-CH30/3000KG	3000	34,3	7,1 x 21,0	2	5,0 x 23,7	510	24,0	0170009
X-CH50/5000KG	5000	37,2	9,0 x 27,0	2	5,0 x 23,7	615	37,0	0170011
X-CH100/10000KG	10000	40,0	9,0 x 27,0	4	5,0 x 23,7	820	104,6	0170015

Type	A (mm)	B (mm)	C (mm)	D (mm)	H (mm)
X-CH025/250KG	108	106	20	30	260
X-CH05/500KG	130	128	22	34	280
X-CH10/1000KG	150	142	26	39	330
X-CH15/1500KG	170	158	29	42	360
X-CH20/2000KG	185	175	35	49	385
X-CH30/3000KG	220	158	37	50	510
X-CH50/5000KG	255	183	43	60	615
X-CH100/10000KG	360	183	47	65	820

Palan manuel spectacle type BLACKLINE

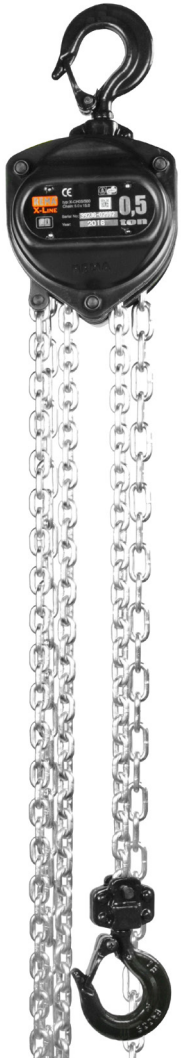

Le palan manuel spectacle est conçu pour une utilisation intensive, il est robuste et ergonomique. CAGE NOIRE

Caractéristiques

- Faible force manuelle en pleine charge grâce aux roulements améliorés.
- Double frein pour une sécurité élevée.
- Disques de frein sans amiante.
- Crochet inférieur et supérieur avec linguets de sécurité robustes.
- Chaîne de levage galvanisée à haute résistance grade 8 suivant EN 818-7.
- Chaîne de manoeuvre zinguée.
- Carter en acier, finition NOIRE époxy.

Livraison standard:

- Hauteur de levée 10m ou 15m.
-

Options

- hauteurs de levée et de commande à spécifier à la demande.
- Bacs à chaîne pour les palans jusqu'à 10 m.

250-500 kg

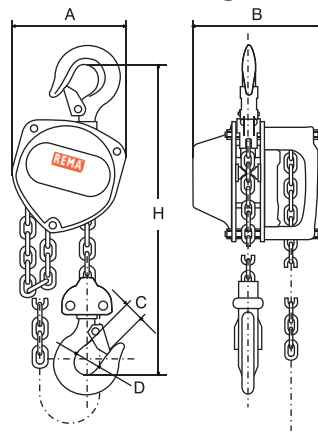

Option: bac pour chaîne de levage

Type	CMU (kg)	Effort sur chaîne de manoeuvre max. (kg)	Chaîne de levage (mm)	Nombre de brins	Chaîne de manoeuvre (mm)	Hauteur de construction (mm)	Poids (3m) (kg)	No.articlé
X-LINE/250KG/BLACK	250	23.5	4,0 x 12,0	1	5,0 x 23,7	280	6,0	0171000
X-LINE/500KG/BLACK	500	24.9	5,0 x 15,0	1	5,0 x 23,7	280	9,0	0171001

Type	A (mm)	B (mm)	C (mm)	D (mm)	H (mm)
X-LINE/250KG/BLACK	108	106	20	30	280
X-LINE/500KG/BLACK	130	128	22	34	280

Palan/chariot combiné en HPR (hauteur perdue réduite) S20P



Chariot manuel combiné avec palan manuel S 200 OD ou (X-CH sur demande).

Caractéristiques

- Hauteur perdue réduite.
- Chariot manuel translation par poussée.
- Spécifications palan voir palan Select 200OD ou X-CH.
- Chariot avec support anti-casse galets pour une sécurité optimale.
- Chariot réglable pour différents poutres.

Livraison standard

- Avec chariot.
- Hauteur de levée 3 m (utile = distance entre crochet supérieur et crochet inférieur).
- Hauteur de manœuvre 2.50 m.
- Ne pas possible de fournir avec bac à chaîne.

Options

- Autres hauteurs de levée et de manoeuvre sur demande.

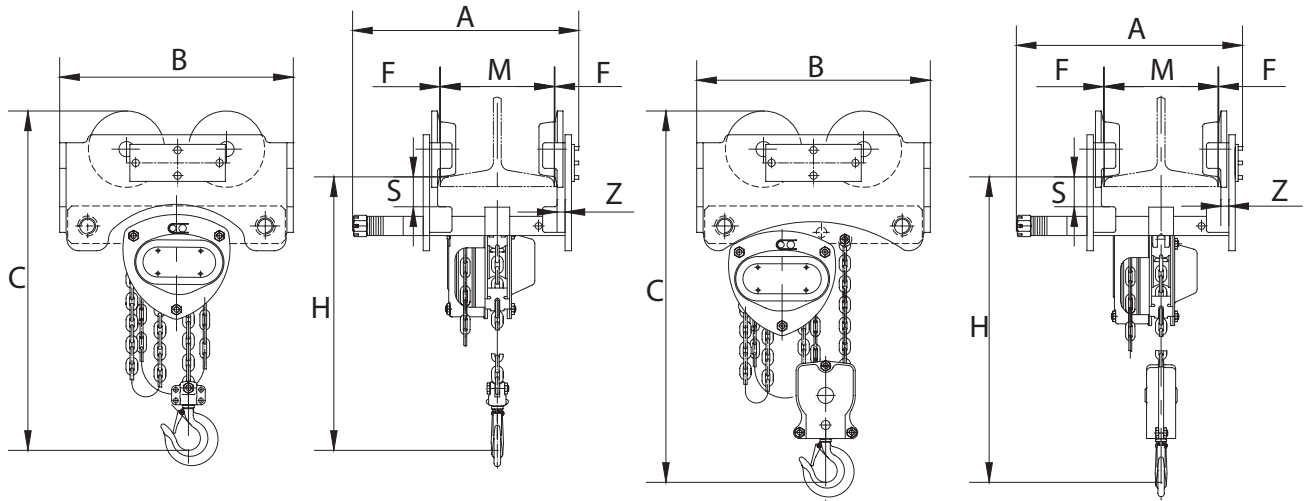

1 brin

2 brins

Type	CMU (kg)	Nombre de brins	Largeur de fer (mm)	Rayon minimal (mm)	Chaîne de levage (mm)	Chaîne de manoeuvre (mm)	Diamètre de la roue (mm)	Poids (3m) (kg)	No.articlé
S20P/200OD-0.5	500	1	50-203	800	5,0 x 15,0	5,0 x 23,7	55	18,0	0930001
S20P/200OD-1.0	1.000	1	64-305	900	6,3 x 19,1	5,0 x 23,7	68	26,0	0930003
S20P/200OD-1.5	1.500	1	74-305	1000	7,1 x 21,0	5,0 x 23,7	80	38,0	0930005
S20P/200OD-2.0	2.000	1	88-305	1000	8,0 x 24,0	5,0 x 23,7	80	48,0	0930007
S20P/200OD-3.0	3.000	2	100-305	1200	7,1 x 21,0	5,0 x 23,7	100	66,0	0930009
S20P/200OD-5.0	5.000	2	114-305	1300	9,0 x 27,0	5,0 x 23,7	110	91,0	0930011

Type	A (mm)	B (mm)	Cmin (mm)	F (mm)	Hmin (mm)	M (mm)	S (mm)	Z (mm)
S20P/200OD-0.5	265	258	310.5	1.5~3	243.5	50-203	30	9
S20P/200OD-1.0	385	292	420	1.5~3	340	64-305	37	8
S20P/200OD-1.5	396	360	460	1.5~3	380	74-305	39	10
S20P/200OD-2.0	396	360	500	1.5~3	405	88-305	38	10
S20P/200OD-3.0	407	430	590	1.5~3	475	100-305	42	12
S20P/200OD-5.0	420	420	725	1.5~3	610	114-305	41.5	16

Palan/chariot combiné en HPR (hauteur perdue réduite) S20G



Chariot manuel translation par chaîne, combiné avec palan manuel S 2000D ou (X-CH sur demande).

Caractéristiques

- Hauteur perdue réduite.
- Chariot manuel translation par chaîne.
- Spécifications palan voir palan Select 2000D ou X-CH.
- Chariot avec support anti-casse galets pour une sécurité optimale.
- Chariot réglable pour différents poutres.

Livraison standard

- Avec chariot.
- Hauteur de levée 3 m (utile = distance entre crochet supérieur et crochet inférieur).
- Hauteur de manœuvre 2.50 m.
- Ne pas possible de fournir avec bac à chaîne.

Option

- Autres hauteurs de levée et de manœuvre sur demande.

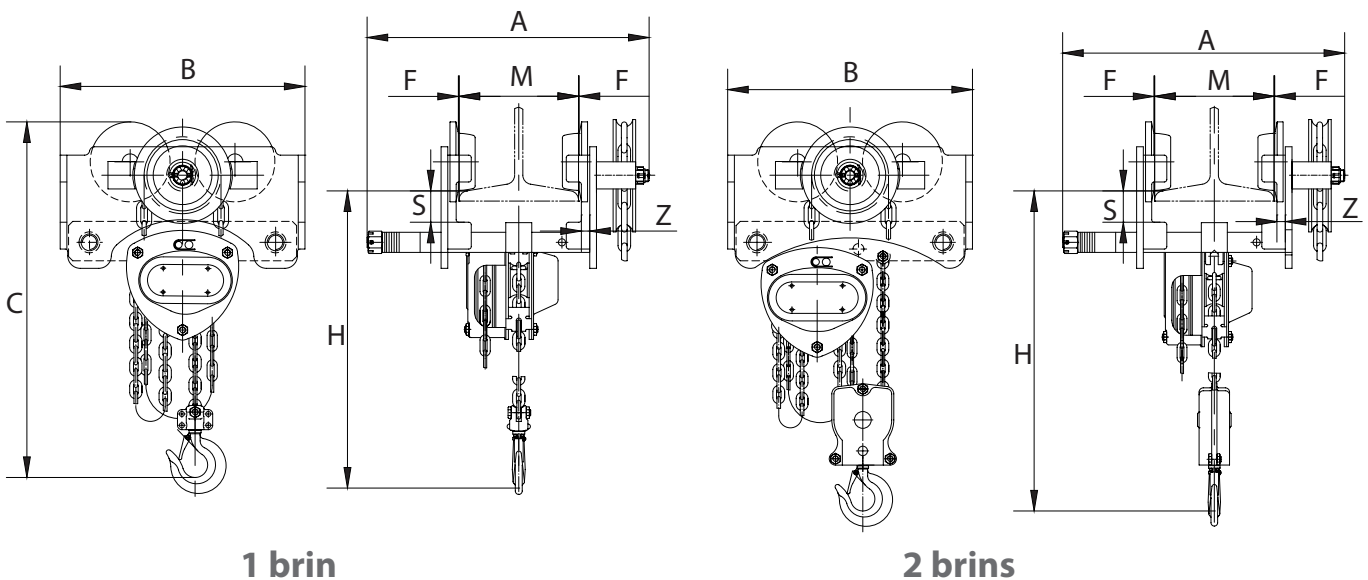

1 brin

2 brins

Type	CMU (kg)	Nombre de brins	Largeur de fer (mm)	Rayon minimal (mm)	Chaîne de levage (mm)	Chaîne de manœuvre (mm)	Diamètre de la roue (mm)	Poids (3m) (kg)	No.article
S20G/2000D-0.5	500	1	50-203	800	5,0 x 15,0	5,0 x 23,7	55	19,0	0931001
S20G/2000D-1.0	1.000	1	64-305	900	6,3 x 19,1	5,0 x 23,7	68	27,0	0931003
S20G/2000D-1.5	1.500	1	74-305	1000	7,1 x 21,0	5,0 x 23,7	80	39,0	0931005
S20G/2000D-2.0	2.000	1	88-305	1000	8,0 x 24,0	5,0 x 23,7	80	49,0	0931007
S20G/2000D-3.0	3.000	2	100-305	1200	7,1 x 21,0	5,0 x 23,7	100	67,0	0931009
S20G/2000D-5.0	5.000	2	114-305	1300	9,0 x 27,0	5,0 x 23,7	110	92,0	0931011

Type	A (mm)	B (mm)	Cmin (mm)	F (mm)	Hmin (mm)	M (mm)	S (mm)	Z (mm)
S20G/2000D-0.5	322	258	310.5	1.5~3	243.5	50-203	30	9
S20G/2000D-1.0	435	292	420	1.5~3	340	64-305	37	8
S20G/2000D-1.5	433	360	460	1.5~3	380	74-305	39	10
S20G/2000D-2.0	446	360	500	1.5~3	405	88-305	38	10
S20G/2000D-3.0	459	430	590	1.5~3	475	100-305	42	12
S20G/2000D-5.0	474	447	725	1.5~3	610	114-305	41.5	16

Palan/chariot combiné KBT2000D



Palan-chariot (translation par chaîne) combiné à hauteur perdue réduite, que possible avec les palans REMA type S2000D.

Caractéristiques

- Chariot manuel, translation par chaîne, uniquement en combinaison avec palan manuel REMA type Select 200 OD.
- Hauteur perdue réduite (135 - 235 mm).
- Pour tout poutre droite ou inclinée.
- Sur roulements à billes sans entretien.
- Support anti-casse galets pour plus de sécurité.
- Info technique voir le palan manuel Select 200 OD.

Livraison standard:

- Hauteur de levée 3 m (distance max entre les positions de crochet en haut et en bas).
- Hauteur de manoeuvre 2,50 m

Options

- Autres hauteurs de levée et de manoeuvre sur demande.

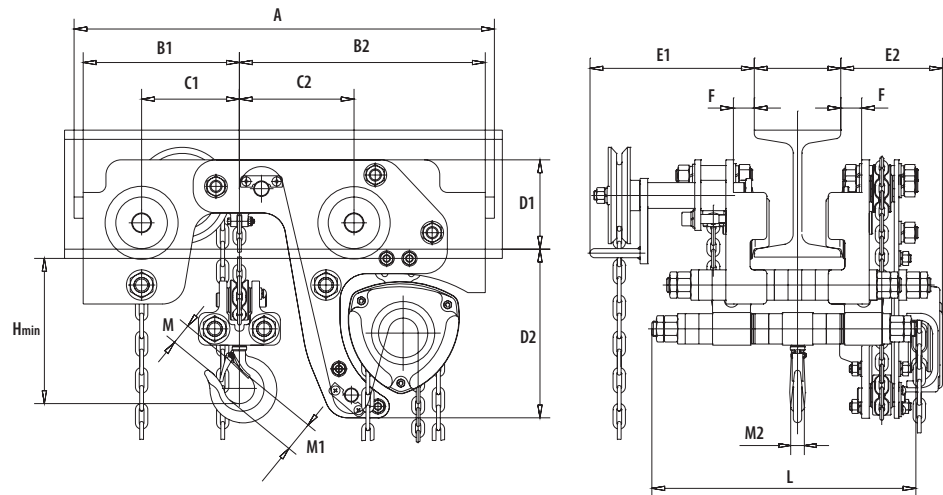

Type	CMU (kg)	Nombre de brins	Largeur de fer (mm)	Rayon minimal (mm)	Chaîne de levage (mm)	Chaîne de manoeuvre (mm)	Poids (3m) (kg)	No.articlé
KBT2000D-1	1.000	2	74-150	2500	5,0 x 15,0	5,0 x 23,7	69	0923001
KBT2000D-2	2.000	2	82-156	4000	6,3 x 19,1	5,0 x 23,7	118	0923003
KBT2000D-3.2	3.200	2	103-223	4500	8,0 x 24,2	5,0 x 23,7	181	0923005
KBT2000D-5	5.000	4	119-215	6000	8,0 x 24,2	5,0 x 23,7	293	0923007
KBT2000D-6.3	6.300	4	119-215	6000	8,0 x 24,2	5,0 x 23,7	296	0923009

Type	A (mm)	B1 (mm)	B2 (mm)	C1 (mm)	C2 (mm)	D1 (mm)	D2 (mm)	E1 (mm)	E2 (mm)	F (mm)	H (mm)	L (mm)	M1 (mm)	M2 (mm)
KBT2000D-1	554	206	234	129	151	117	223	217	134	27,5	135	348	40	18
KBT2000D-2	684	254	406	149	211	165	265	240	152	36,5	160	392	50	24
KBT2000D-3.2	765	279	461	169	236	165	325	240	173	44,0	190	499	55	28
KBT2000D-5	873	336	524	201	279	184	327	259	180	39,0	235	512	65	37
KBT2000D-6.3	873	336	524	201	279	184	327	259	180	39	235	512	65	37